



# Skimmer A500 NHL

page 1/4

## CARACTÉRISTIQUES

- Skimmer livré en 2 parties : meurtrière et base arrière à coller sur place (colle fournie).
- Écart entre la ligne d'eau et la margelle quasiment invisible : le niveau de l'eau est à seulement 45mm sous l'arase se rapprochant d'une piscine miroir.
- Fabriqué en ABS traité contre les UV
- Obturateur de réglage
- Volet flottant silencieux
- Tropic Ø50mm extérieur
- Sorties : - Ø50mm intérieur (x2)  
- 1"½ intérieur ou 2" extérieur
- Modèle Béton-liner / coque ou Panneau-liner.
- Kits couleur GRIS et ANTHRACITE disponibles pour la version Béton-liner.

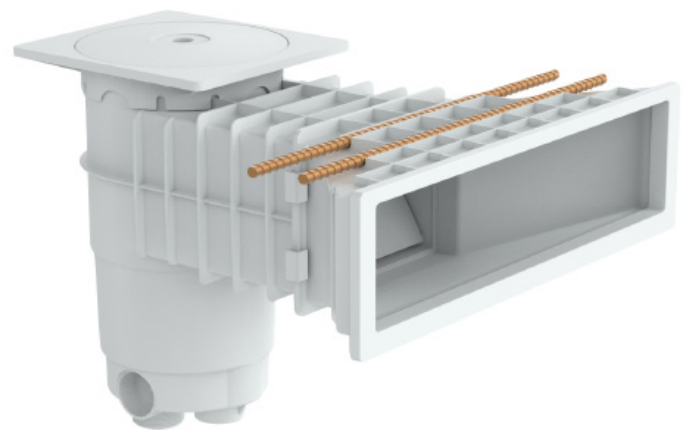
**GARANTIE**  
**2 ans**

Skimer A500 NHL

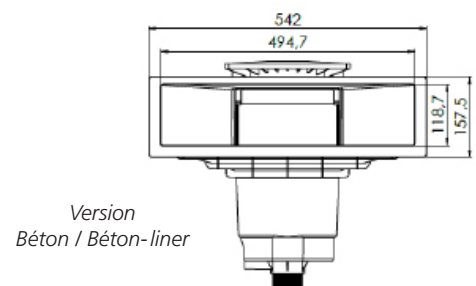
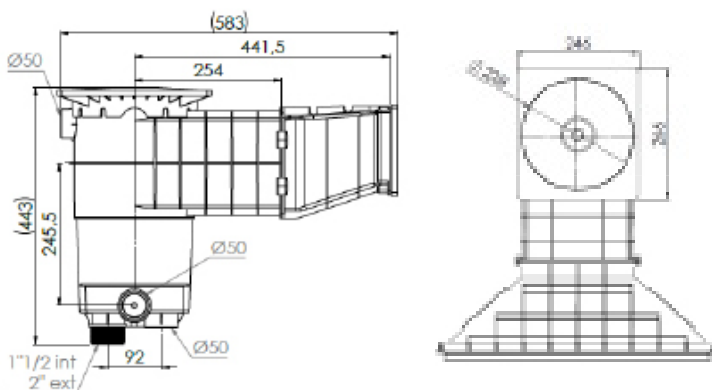
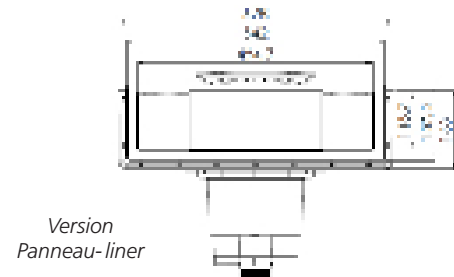

## DIMENSIONS

Version  
Béton / Béton-linerVersion  
Panneau-liner

### PRÉCONISATION :

Pour un niveau d'eau optimal dans le bassin, il est conseillé d'installer un régulateur de niveau et de raccorder un système de trop plein au Skimmer.

SCHÉMA TECHNIQUE / VUE ÉCLATÉE : VERSION BÉTON / BÉTON - LINER

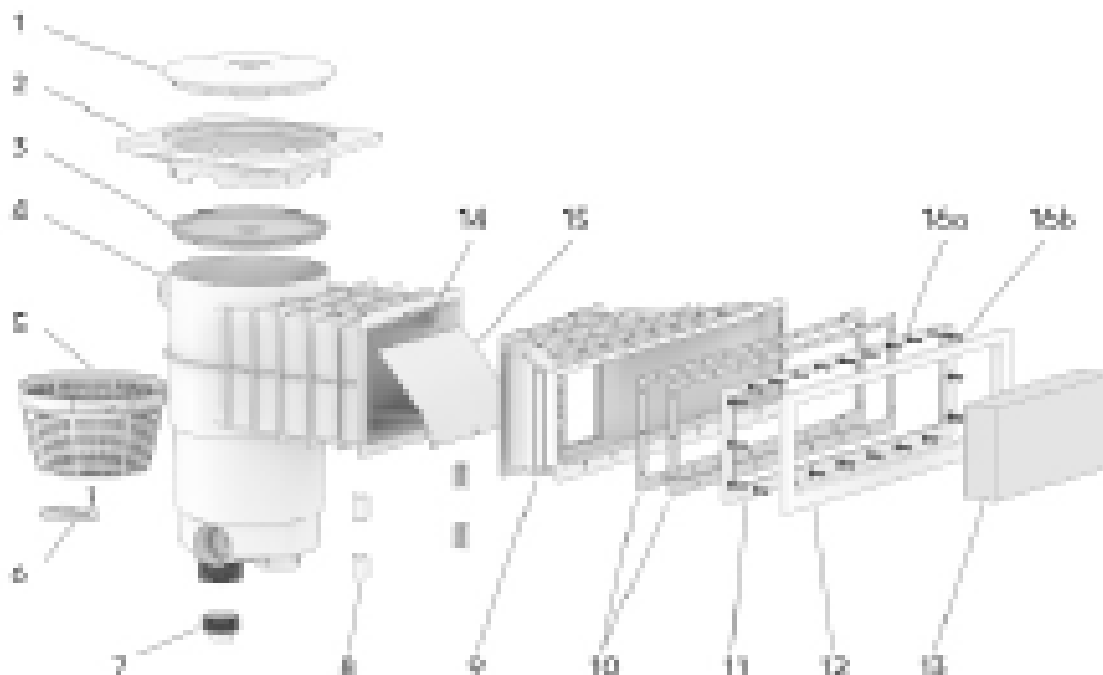

#	REF	DESIGNATION	QUANTITE
1	80176	COUVERCLE NEUTRE	1
2	80230	TELESCOPE SKIMMER / SKIMFILTER	1
3	80380	COUVERCLE PERDU	1
4	82182	BOITIER MONOBLOC	1
5	82578	PANIER	1
6	80284	OBTURATEUR DE FOND SKIMMER	1
7	80892	BOUCHON	1
8	88130	PINCES METRIÈRES	4
9	80470	METRIÈRE A500 DESIGN - BÉTON	1
10	80893	JOINT A500	2
11	80481	CONTRE-BRIDE A500	1
12	80892	CACHE VIS A500	1
13	82892	BLOC DE SCELLEMENT A500	1
14	82881	ARRÊT BARRIÈRE	2
15	82381	BARRIÈRE SKIMMER	1
16a	82428	VIS TF 3.8 X 25 MM	8
16b	80489	VIS TF 5.5 X 25 MM	16

## SCHÉMA TECHNIQUE / VUE ÉCLATÉE : VERSION PANNEAU - LINER

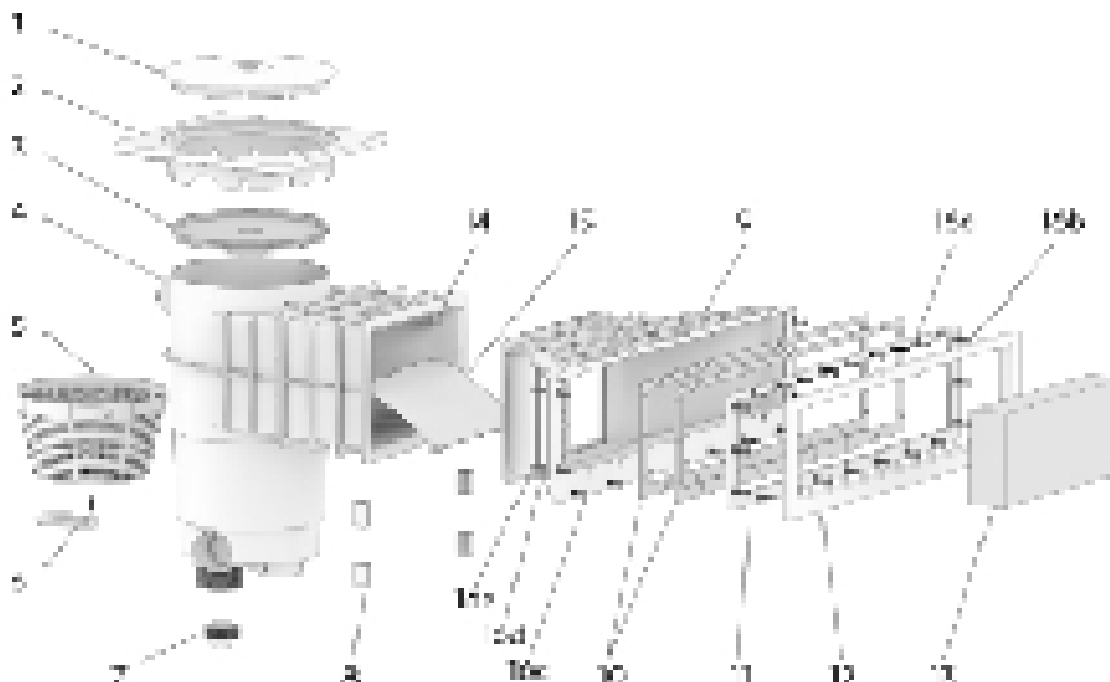

#	REF	DESIGNATION	QUANTITE
1	80178	COUVERCLE NEUTRE	1
2	80220	TELESCOPE SKIMMER / SKIMFILTER	1
3	80360	COUVERCLE PERDU	1
4	82189	BOITIER MONOBLOC	1
5	82573	PAPIER	1
6	80284	ORTURATEUR DE FOND SKIMMER	1
7	80392	BOUCHON	1
8	80130	PINCES NEUTRIÈRES	4
9	80470	NEUTRIÈRE ASSO DESIGN -BÉTON	1
10	80492	JOINT ASSO	2
11	80491	CONTRE-BRIDE ASSO	1
12	80493	CACHE VIS ASSO	1
13	83992	BLOC DE SCELLEMENT ASSO	1
14	82851	ARRÊT BARRIÈRE	2
15	82141	BARRIÈRE SKIMMER	1
10a	82423	VIS TF 3.9 X 25 MM	9
10b	80469	VIS TF 5.5 X 25 MM	15
10c	80418	VIS TF M6 X 30 MM	11
10d	80419	ECROU INOX M6	11
10e	80420	RONDELLE INOX M6	11

## ASSEMBLAGE

Les deux parties du skimmer peuvent être assemblées avant ou après la mise en place sur la paroi.

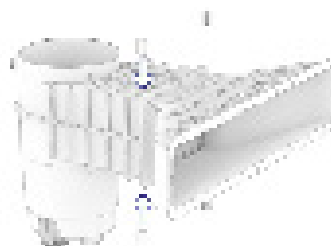
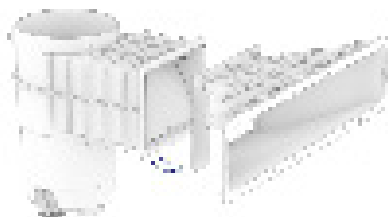

- Appliquer un cordon de colle continu sur la surface indiquée à l'aide du tube de colle fourni.
- Plaquer la meurtrière sur le boîtier. Aligner horizontalement la meurtrière à l'aide d'un niveau.
- Insérer les pinces au niveau de la jonctions pour assurer le maintien des deux pièces.

ATTENTION : Une fois les deux parties collées, il est pratiquement impossible de les séparer au bout d'une 1/2 heure.