



# Bonde de fond

page 1/3

## DESCRIPTION DU PRODUIT

Le rôle de la bonde de fond est d'aspirer l'eau en fond de piscine pour l'envoyer ensuite, grâce à la pompe, vers le filtre. Il peut y avoir plusieurs skimmers, mais il n'y a généralement qu'une seule bonde de fond.



Bonde de fond gamme design

## CARACTÉRISTIQUES PRODUIT

Domaine d'application

Nettoyage et vidange de piscine.

Raccordement

F2"x1"½.

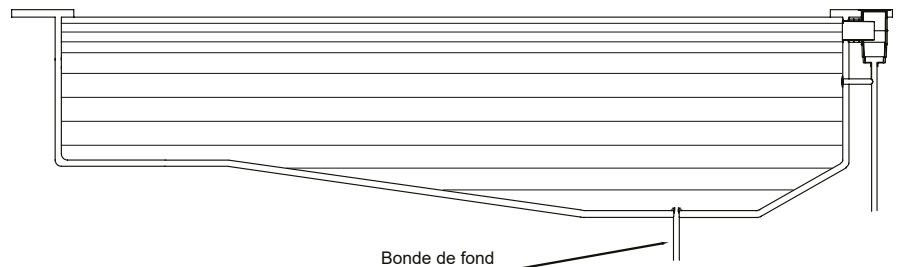

## DIMENSIONS

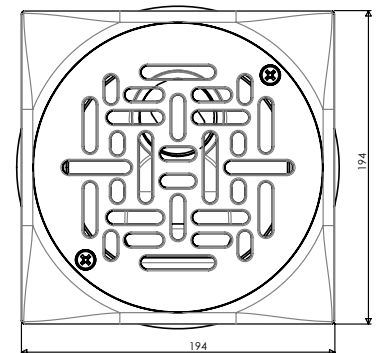
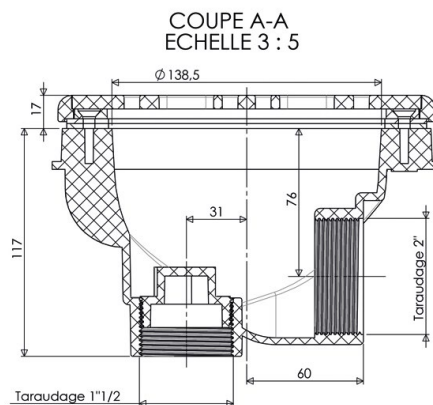
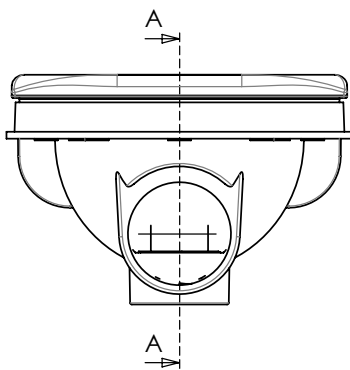

## CARACTÉRISTIQUES TECHNIQUES

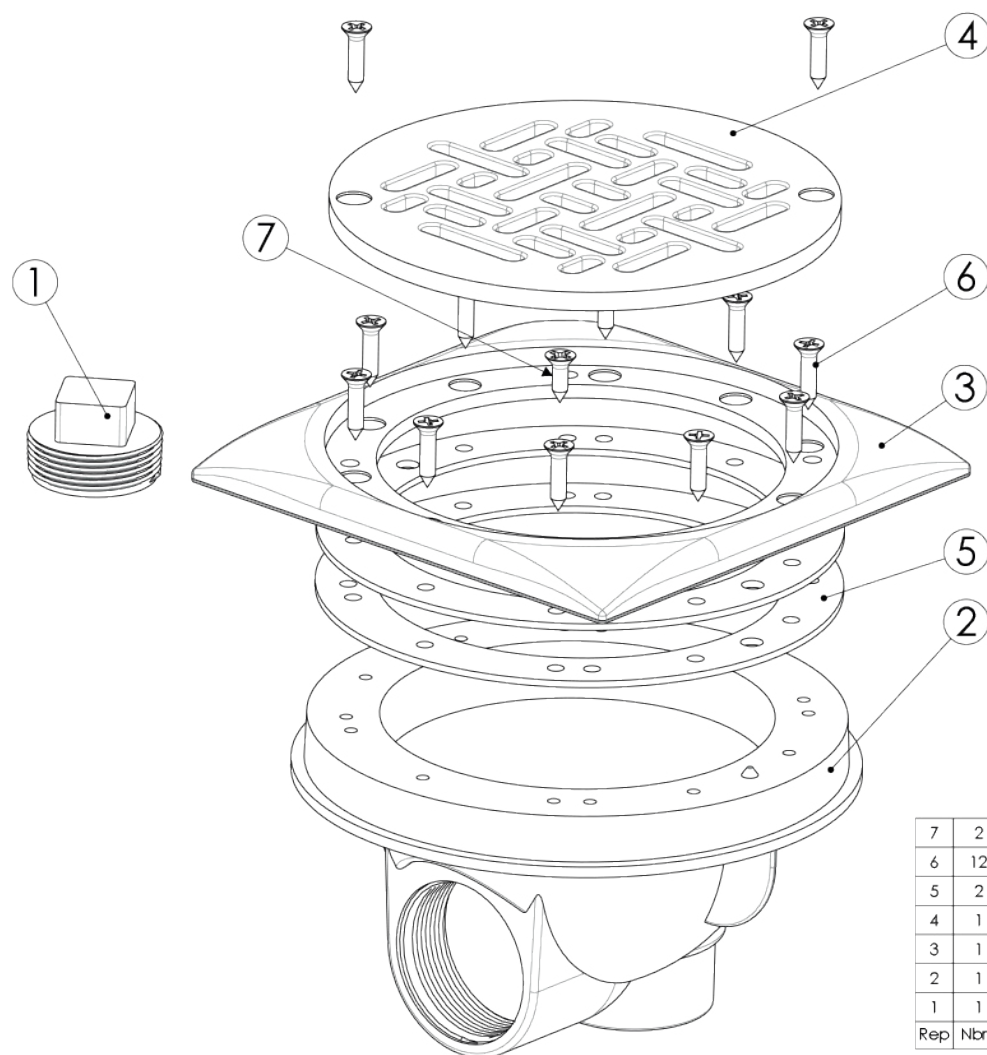

7	2	VIS DIN 7982 INOX TF N°12X18
6	12	VIS INOX A2 DIN 7982 N°12X25,4
5	2	JOINT PLAT BONDE DE FOND
4	1	GRILLE BONDE FOND DESIGN
3	1	CONTRE BRIDE CARREE BDF
2	1	CORPS BONDE DE FOND 2006
1	1	BOUCHON A TETE CARREE
Rep	Nbre	Désignation

## MODE D'EMPLOI

La bonde de fond s'installe au point le plus profond de la piscine. Elle est complémentaire aux skimmers.

Il peut arriver que le niveau de l'eau descende en dessous de celui des skimmers. Dans cette éventualité, la pompe pourrait se retrouver à fonctionner sans alimentation en eau. La bonde de fond, installée au point le plus bas, permet donc d'alimenter la pompe même en cas de baisse de niveau. Cela évite le désamorçage de la pompe et son éventuelle détérioration.

## SCHÉMAS DE POSE

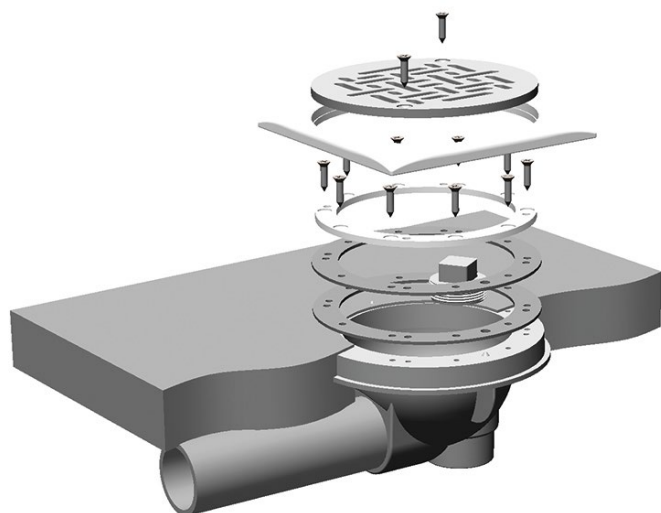

PISCINE BÉTON

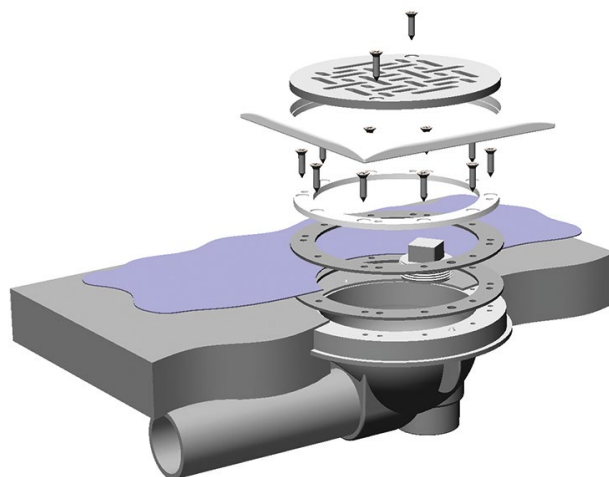

PISCINE BÉTON ET LINER

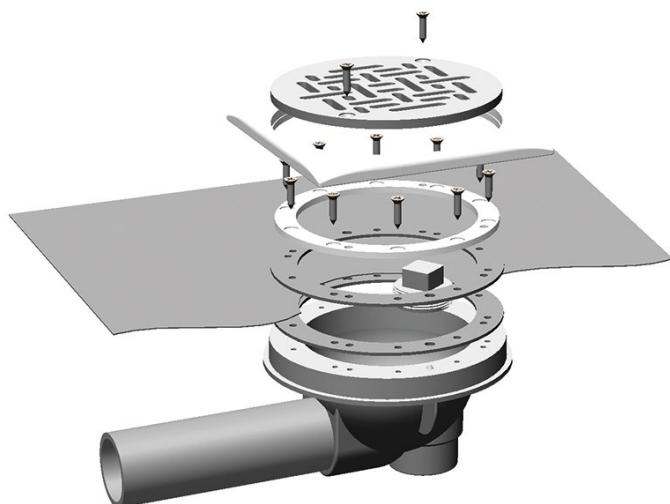

PAROI COQUE