

griglie in pvc a feritoie

GRIGLIE IN PVC A FERITTOIE SERIE VMGF01

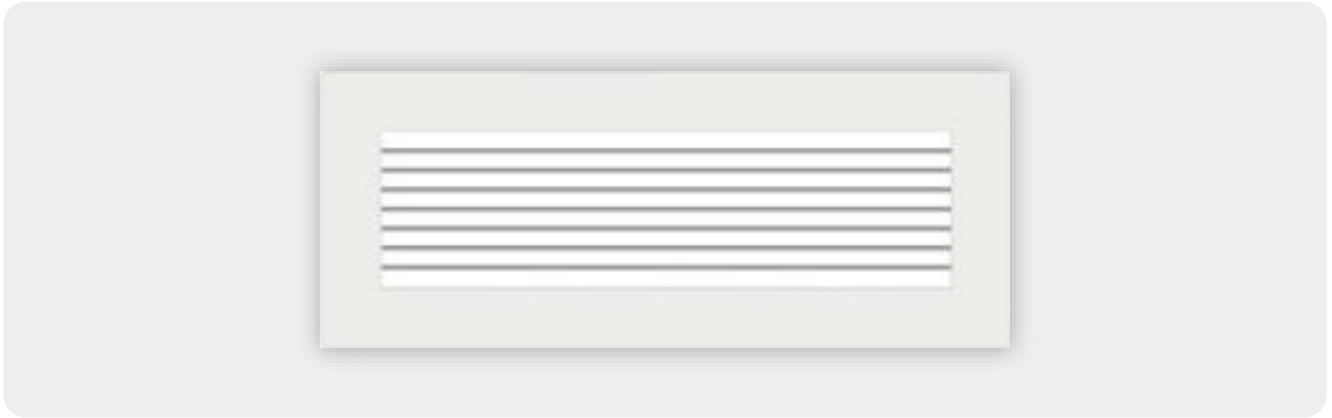

CARATTERISTICHE

griglia di mandata o ripresa a feritoie, con alette fisse aventi interasse di 10mm.

Materiale di costruzione: PVC anticondensa
Colore: Bianco RAL 9010
Passo delle alette: 10mm
Grado di estinguenza: classe V0
Temperatura di esercizio: -30°C/+60°
Metodi di fissaggio: Clips, viti, magneti

ACCESSORI (opzionali)

- Controtelai in lamiera zn. serie C/01
- Adattatori in lamiera zn./PVC serie VMAD

DIMENSIONALE



TABELLA DI SELEZIONE RAPIDA

| Codice | Misure foro BxH [mm] | Area efficace [m ²] | Portata (m ³ /h) | Portata (m ³ /h) | Portata (m ³ /h) | Portata (m ³ /h) | Portata (m ³ /h) |
|----------------|----------------------|---------------------------------|--|--|--|--|--|
| | | | con v = 1 m/s Perdita di carico: 1 Pa | con v = 2 m/s Perdita di carico: 2÷3 Pa | con v = 2,5 m/s Perdita di carico: 3÷4 Pa | con v = 3 m/s Perdita di carico: 5÷6 Pa | con v = 4 m/s Perdita di carico: 8 Pa |
| VMGF01140X140B | 140x140 | 0.0099 | 36 | 72 | 90 | / | / |
| VMGF01200X100B | 200x100 | 0.0096 | 35 | 70 | 87 | / | / |
| VMGF01300X100B | 300x100 | 0.0149 | 52 | 104 | 130 | 156 | / |
| VMGF01400X100B | 400x100 | 0.0202 | 70 | 140 | 175 | 210 | 280 |

v = velocità di attraversamento in corrispondenza delle feritoie

SISTEMI DI FISSAGGIO DELLE GRIGLIE (FRA LORO ALTERNATIVI): CLIPS, VITI, MAGNETI

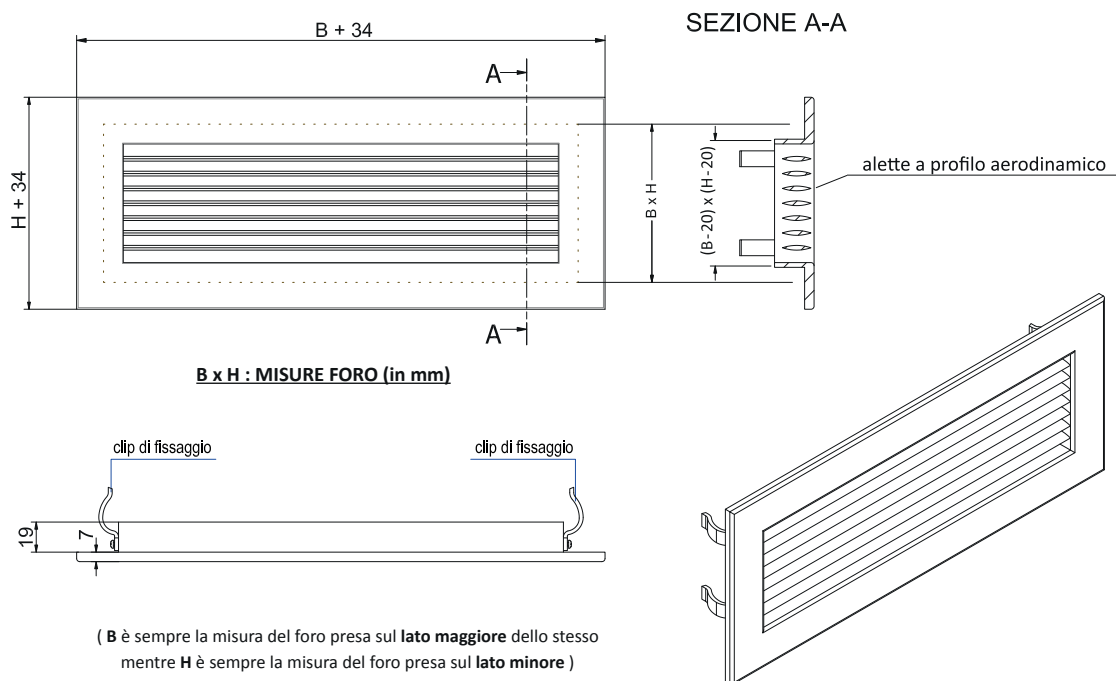
ciascuno dei tre sistemi non è incluso nel prezzo di fornitura della griglia ma è quotato parte. In mancanza di indicazione diversa da parte del cliente, FITT AGIX fornisce il sistema di fissaggio standard, cioè quello con le clips che vengono consegnate già fissate sulla griglia.

Nel caso di installazioni a soffitto o controsoffitto il metodo al 100% affidabile è con viti e vengono sconsigliate le clips. Dei tre sistemi di fissaggio quello con viti, in particolare, corrisponde ad una griglia non fornita di fori e quindi consegnata esteticamente identica ad una griglia provvista di clips oppure di magneti.

Clips (di serie, a parte)

Il set delle clips fornite con ciascuna griglia è in numero di 4.

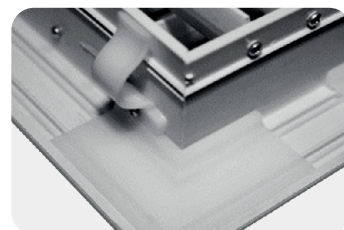

Viti (su richiesta, a parte)

Le viti, in acciaio zincato, vengono fornite verniciate di colore RAL 9010 sulle teste. La cornice della griglia è facilmente forabile da parte del cliente, che può liberamente scegliere la posizione dei fori. Viene fornito un set di n. 4 viti per qualunque dimensione delle griglie, tranne per le griglie aventi lato maggiore pari a 1000mm per le quali il set prevede n.8 viti.

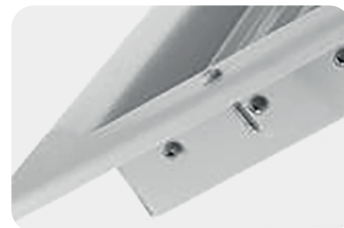

Magneti (su richiesta, a parte)

Il sistema di fissaggio a magneti è particolarmente indicato ove vi sia necessità di una frequente manutenzione. I magneti sono forniti già assemblati con la griglia. Il set dei magneti forniti con ciascuna griglia è in numero dipendente dalle misure nominali della griglia stessa. (vedi scheda tecnica delle griglie Classic, in merito).

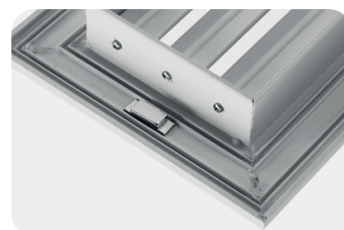

GRAFICO

Perdite di carico griglie a feritoie

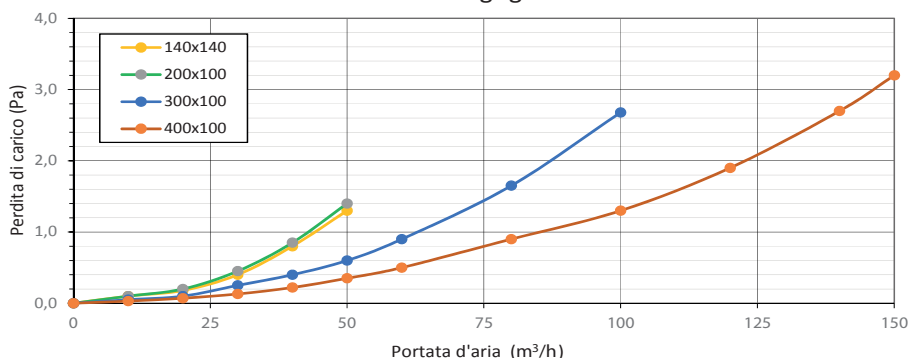

REV 10/2024